

# ARI-FABA® Long Life - Zawór odcinający z uszczelnieniem mieszkowym, bezobsługowy

Znakowanie CE dla zastosowań wg Pressure Equipment Directive (znakowanie obowiązkowe od ≥DN32)

## ARI-FABA® Long Life Zaw. grzybkowy kołnierzowy

- Odbiory DIN-DVGW
- Zatwierdzenie TÜ.A/TÜV.AR.186-00
- TA-Air TÜV-Test-Nr 088-945053
- TRB 801 Nr 45 (bez GG-25)

Żeliwo  
Żeliwo sferoidalne  
Staliwo  
Odkuwka stalowa  
**BR 046**

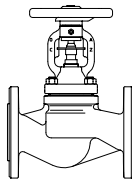

Strona 2

## ARI-FABA® Long Life Zaw. grzybkowy do spawania

- Odbiory DIN-DVGW
- Zatwierdzenia TÜ.A/TÜV.AR.186-00
- TA-Air TÜV-Test-Nr 088-945053
- TRB 801 Nr 45

Odkuwka stalowa  
**BR 040**

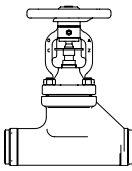

Strona 3

## ARI-FABA® Long Life Zaw. grzybkowy do spawania

- Odbiory DIN-DVGW
- Zatwierdzenia TÜ.A/TÜV.AR.186-00
- TA-Air TÜV-Test-Nr 088-945053
- TRB 801 Nr 45

Staliwo  
**BR 040**

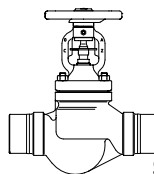

Strona 3

## ARI-FABA® Long Life Zawór grzybk. skośny do spawania

- Odbiory DIN-DVGW
- Zatwierdzenia TÜ.A/TÜV.AR.186-00
- TA-Air TÜV-Test-Nr 088-945053
- TRB 801 Nr 45

Staliwo  
**BR 066**

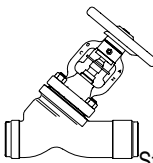

Strona 4

## ARI-FABA® Long Life Zawór grzybkowy kątowy kołnierzowy

- Odbiory DIN-DVGW
- Zatwierdzenia TÜ.A/TÜV.AR.186-00
- TA-Air TÜV-Test-Nr 088-945053
- TRB 801 Nr 45 (bez GG-25)

Żeliwo  
Żeliwo sferoidalne  
Staliwo  
**BR 047**

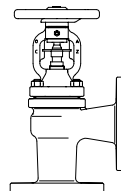

Strona 4

## ARI-FABA® LA Zawór grzybkowy z przedłużoną dławnicą kołnierzowy

- TA-Air TÜV-Test-Nr 088-945053
- TRB 801 Nr 45

Staliwo  
**BR 044**

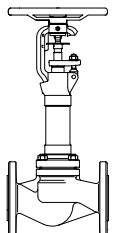

Strona 4

## ARI-FABA® LA Zawór grzybkowy z przedłużoną dławnicą do spawania

- TA-Air TÜV-Test-Nr 088-945053
- TRB 801 Nr 45

Odkuwka stalowa  
Staliwo  
**BR 067**

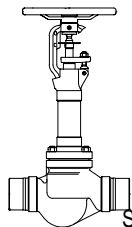

Strona 5/6

## ARI-FABA® LA Zawór grzybkowy skośny z przedłużoną dławnicą do spawania

- TA-Air TÜV-Test-Nr 088-945053
- TRB 801 Nr 45

Staliwo  
**BR 068**

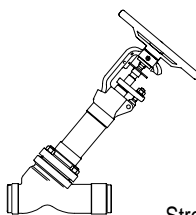

Strona 6

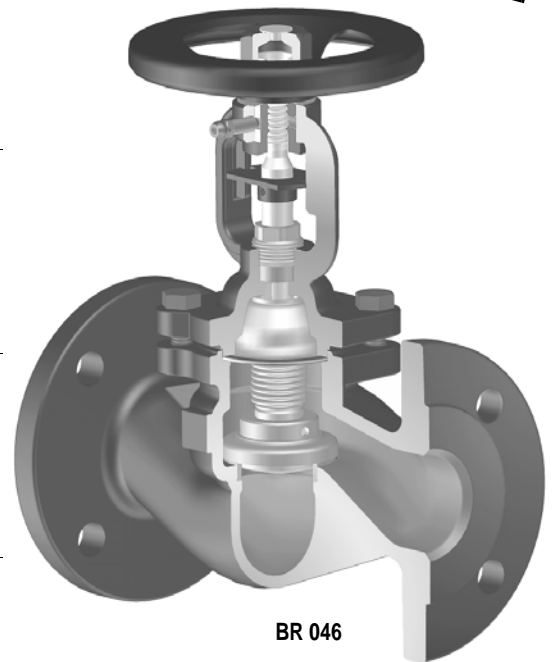

BR 046

### Cechy FABA® Long Life:

- Mieszek o podwójnych ściankach
- Dla DN 15 - 100 grzybek regulacyjny
- Dla DN 15 - 80 gwint drobnozwojny
- Standard. smarowniczką, jako blokada
- Standardowo korpusy żeliwne z dławnicami z żeliwa sferoidalnego
- Bezobsługowe
- Dławnica rozpraszająca ciepło
- Wrzeciono z uszczeln. mieszkowym
- Drugie uszczelnienie w dławnicy
- Standardowo wskaźnik otwarcia
- Wrzeciono nie wznoszące
- Nie obracająca się blokada
- Zewnętrzny gwint wrzeciona
- Walcowany gwint wrzeciona
- Uszczelnienia bezazbestowe

FABA LA: • Mieszek uszczelniający poza głównym nurtem medium

- Korzystne współcz. zeta, także dla małych średnic
- Dławik dokręcany do korpusu

## ARI-FABA® Long Life - Zawór odc. z uszcz. mieszk., wyk. z żel., żel. sfer. i staliwa



Figura	Ciśnienie nominalne	Materiał	Średnica nominalna
12.046	PN 16	GG-25	DN 15-300
22.046	PN 16	GGG-40.3	DN 15-350
Próba: DIN-DVGW-Reg. NG-4313AO 0772			
23.046	PN 25	GGG-40.3	DN 15-150
34.046	PN 25	1.0619+N	DN 200-400
	Próba: TÜ.A/TÜV.AR 186-00 DIN-DVGW-Reg. NG-4314AO 0777		
35.046	PN 40	1.0619+N	DN 15-150
	Próba: TÜ.A/TÜV.AR 186-00 DIN-DVGW-Reg. NG-4314AO 0778		
Próba: TA-Air TÜV-Test-Nr 088-945053			
<b>DN 15 - 100 Standardowo grzybek regulacyjny</b>			

### Możliwe zastosowania:

- Przemysł
  - Energetyka
  - Oczyszczalnie gazów
  - Technologie procesowe
  - Dostawa gazu
  - Parowniki
  - Inst. oleju grzewczego
  - Instalacje w spalarniach
  - Instalacje próżniowe
  - Instalacje amoniaku
  - Ciepła woda
  - Ciepłownie
  - Centralne ogrzewanie
  - Inst. chłodnicze i ziębnicze
  - Inne układy przemysłowe
  - Układy parowe
- inne zastosowania na żądanie -

**Masa (kg)** • Uwagi do znakowania CE - patrz strona 13

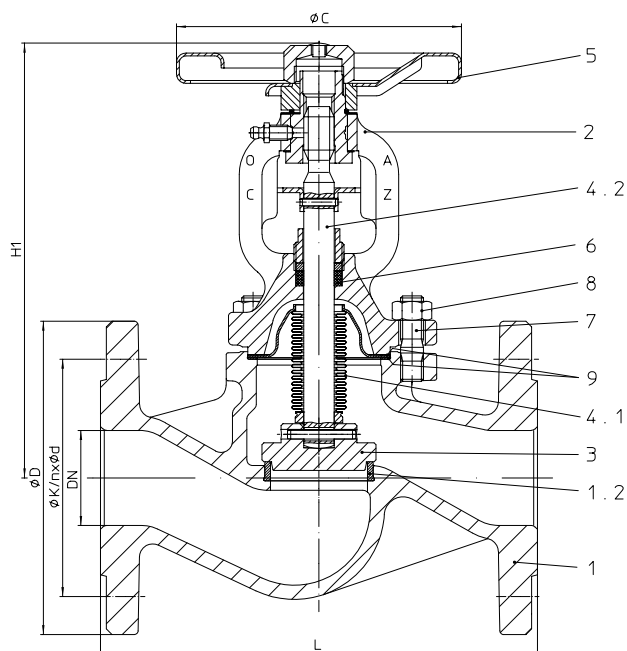
Figura	DN	15	20	25	32	40	50	65	80	100	125	150	200	250	300	350	400	500
12.046 / 22.046 / 23.046		3,7	4,4	5,1	7,5	8,8	12,2	16,1	21,4	33,0	51,0	69,0	105	180	265	360	--	--
34.046		4,3	4,8	6,3	7,3	10,3	12,6	19,0	25,0	35,0	56,0	74,0	144	238	339	380	650	--
35.046		4,3	4,8	6,3	7,3	10,3	12,6	19,0	25,0	35,0	56,0	74,0	--	--	--	--	--	--

## ARI-FABA® Long Life - Zawór odc. z uszcz. mieszk., wyk. z odkuwki stalowej



Figura	Ciśnienie nominalne	Materiał	Średnica nominalna
45.046	PN 40	C 22.8	DN 15-50
	dla DN >50 patrz Fig. 35.046 (1.0619+N)		
Próba: TA-Air TÜV-Test-Nr 088-945053 Zatwierdzenie TÜ.A/TÜV.AR.186-00			
<b>DN 15 - 50 Standardowo grzybek regulacyjny</b>			

### Możliwe zastosowania:

- Przemysł
  - Energetyka
  - Oczyszczalnie gazów
  - Technologie procesowe
  - Dostawa gazu
  - Parowniki
  - Inst. oleju grzewczego
  - Instalacje w spalarniach
  - Instalacje próżniowe
  - Instalacje amoniaku
  - Ciepła woda
  - Ciepłownie
  - Centralne ogrzewanie
  - Inst. chłodnicze i ziębnicze
  - Inne układy przemysłowe
  - Układy parowe
- inne zastosowania na żądanie -

**Masa (kg)**

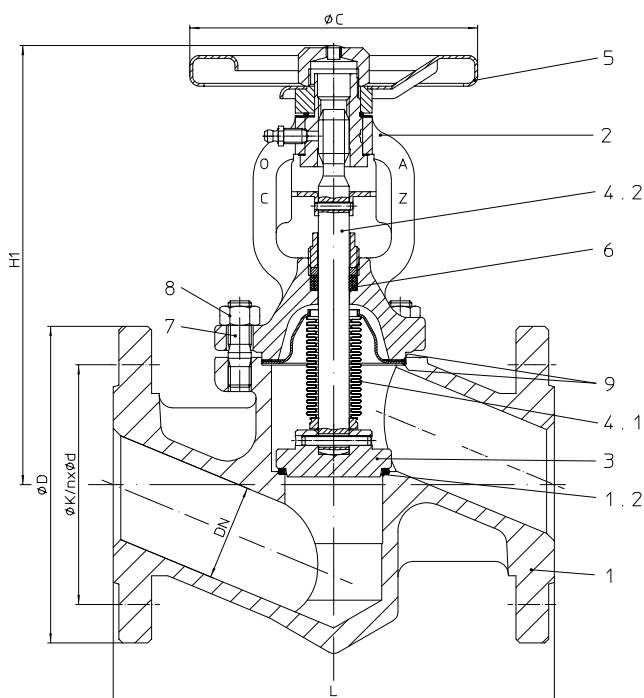
Figura	DN	15	20	25	32	40	50	65	80	100	125	150	200	250	300	350	400	500
45.046		3,8	4,8	5,5	7,0	9,0	12	--	--	--	--	--	--	--	--	--	--	--

## ARI-FABA® Long Life - Zawór odc. z uszcz. mieszcz., wyk. z odkuwki stalowej



Figura	Ciśnienie nominalne	Materiał	Średnica nominalna
45.040	PN 40 dla DN >50 patrz Fig. 35.040 (1.0619+N)	C 22.8	DN 15-50
<b>Końcówki do spawania DIN 3239 T1, forma 2 (str. 7)</b>			
<b>Próba:</b> TÜ.A/TÜV.AR 186-00 TA-Air TÜV-Test-Nr 088-945053			
<b>DN 15 - 50 Standardowo grzybek regulacyjny</b>			

### Możliwe zastosowania:

- Przemysł
  - Energetyka
  - Oczyszczalnie gazów
  - Technologie procesowe
  - Dostawa gazu
  - Parowniki
  - Inst. oleju grzewczego
  - Instalacje w spalarniach
  - Instalacje próżniowe
  - Instalacje amoniaku
  - Ciepła woda
  - Ciepłownie
  - Centralne ogrzewanie
  - Inst. chłodnicze i ziębnicze
  - Inne układy przemysłowe
  - Układy parowe
- inne zastosowania na życzenie -

### Masa (kg)

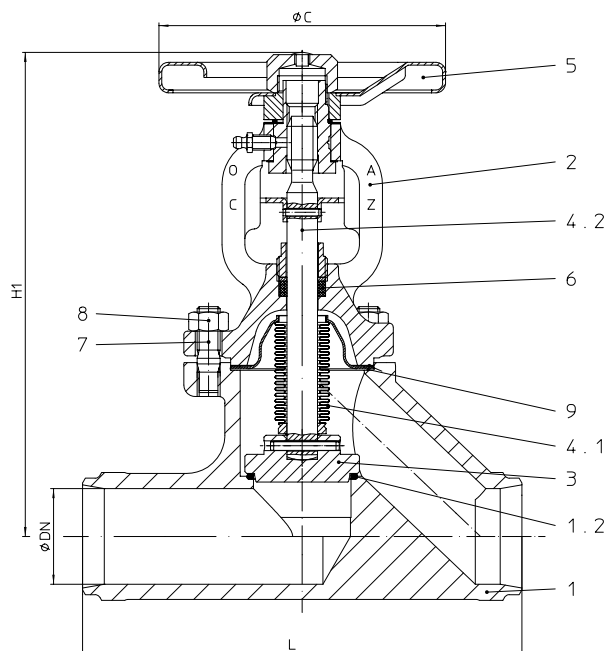
Figura	DN	15	20	25	32	40	50	65	80	100	125	150	200	250	300	350	400	500
45.040		2,9	3,1	3,7	5,9	6,5	7,3	--	--	--	--	--	--	--	--	--	--	--

## ARI-FABA® Long Life - Zawór odcin. z uszcz. mieszcz., wykonany ze stali



Figura	Ciśnienie nominalne	Materiał	Średnica nominalna
34.040	PN 25	1.0619+N	DN 200-250
35.040	PN 40	1.0619+N	DN 65-150
<b>DN 65-200 króćce ze stali St 35.8</b>			
<b>DN 250 końc. do spaw. wg DIN 3239 T1, form 2 (str. 7)</b>			
<b>Test:</b> TÜ.A/TÜV.AR 186-00 TA-Air TÜV-Test-Nr 088-945053 DIN-DVGW-Reg. NG-4313AO 0777 / 0778			
<b>DN 65 - 100 Standardowo grzybek regulacyjny</b>			

### Możliwe zastosowania:

- Przemysł
  - Energetyka
  - Oczyszczalnie gazów
  - Technologie procesowe
  - Dostawa gazu
  - Parowniki
  - Inst. oleju grzewczego
  - Instalacje w spalarniach
  - Instalacje próżniowe
  - Instalacje amoniaku
  - Ciepła woda
  - Ciepłownie
  - Centralne ogrzewanie
  - Inst. chłodnicze i ziębnicze
  - Inne układy przemysłowe
  - Układy parowe
- inne zastosowania na życzenie -

DN	65	80	100	125	150	200	250*
Ø d	76,1	88,9	114,3	139,7	168,3	219,1	--
s	2,9	3,2	3,6	4,0	4,5	6,3	--

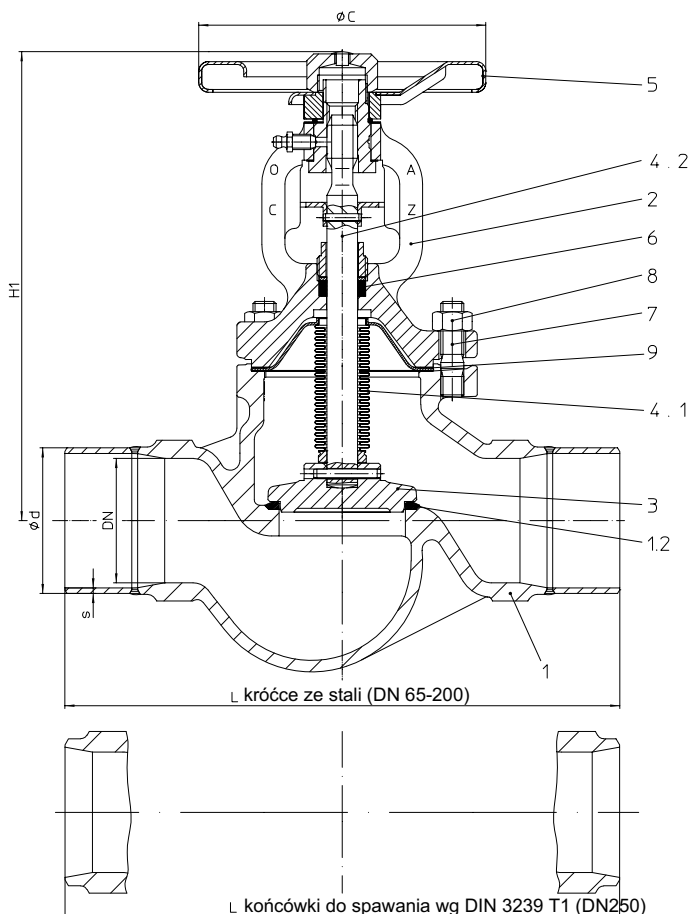
\* DN 250 końc. do spaw. wg DIN 3239 T1, forma 2 (str. 7)

### Masa (kg)

Figura	DN	65	80	100	125	150	200	250
34.040		-	-	-	-	-	116	150
35.040		12	14,7	23,6	40	56	-	-

DN 300 na życzenie

## ARI-FABA® Long Life - Zawór odc. z uszcz. mieszkk., wykonany ze staliwa



Figura	Ciśnienie nominalne	Materiał	Średnica nominalna
34.066	PN 25	1.0619+N	DN 200-300
	Próba: DIN-DVGW-Reg. NG-4313AO 0775		
35.066	PN 40	1.0619+N	DN 15-150
	dla DN >150 patrz Fig. 35.068		
Próba: DIN-DVGW-Reg. NG-4313AO 0776			
<b>Końc. do spawania wg DIN 3239 T1, form 2 (str. 7)</b>			
Próba: TÜ.A/TÜV.AR 186-00 TA-Air TÜV-Test-Nr 088-945053			
<b>DN 15 - 100 Standardowo grzybek regulacyjny</b>			

### Możliwe zastosowania:

- Przemysł
  - Energetyka
  - Oczyszczalnie gazów
  - Technologie procesowe
  - Dostawa gazu
  - Parowniki
  - Inst. oleju grzewczego
  - Instalacje w spalarniach
  - Instalacje próżniowe
  - Instalacje amoniaku
  - Ciepła woda
  - Ciepłownie
  - Centralne ogrzewanie
  - Inst. chłodnicze i ziębnicze
  - Inne układy przemysłowe
  - Układy parowe
- inne zastosowania na żądanie -

### Masa (kg)

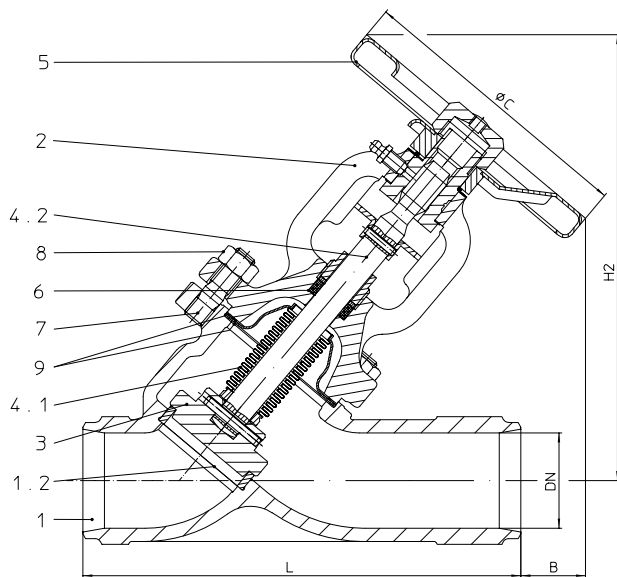
Figura	DN	15	20	25	32	40	50	65	80	100	125	150	200	250	300	350	400	500	
34.066 / 35.066		2,5	2,6	3,0	3,2	4,5	6,4	9,0	11,4	19,7	27,5	44,0	105	150	230	na żądanie			

## ARI-FABA® Long Life - Zawór odc. z uszcz. mieszkk., wyk. z żel., żel. sfer. i staliwa



Figura	Ciśnienie nominalne	Materiał	Średnica nominalna
12.047	PN 16	GG-25	DN 15-300
22.047	PN 16	GGG-40.3	DN 15-300
	Próba: DIN-DVGW-Reg. NG-4313AO 0771		
34.047	PN 25	1.0619+N	DN 15-300
	Próba: TÜ.A/TÜV.AR 186-00 DIN-DVGW- NG-4314AO 0773		
35.047	PN 40	1.0619+N	DN 15-150
	Próba: TÜ.A/TÜV.AR 186-00 DIN-DVGW-Reg. NG-4314AO 0774		
Próba: TA-Air TÜV-Test-Nr 088-945053 (dla wszystkich Figur)			
<b>DN 15 - 100 Standardowo grzybek regulacyjny</b>			

### Możliwe zastosowania:

- Przemysł
  - Energetyka
  - Oczyszczalnie gazów
  - Technologie procesowe
  - Dostawa gazu
  - Parowniki
  - Inst. oleju grzewczego
  - Instalacje w spalarniach
  - Instalacje próżniowe
  - Instalacje amoniaku
  - Ciepła woda
  - Ciepłownie
  - Centralne ogrzewanie
  - Inst. chłodnicze i ziębnicze
  - Inne układy przemysłowe
  - Układy parowe
- inne zastosowania na żądanie -
- Podnieść lub zlikwidować

### Masa (kg)

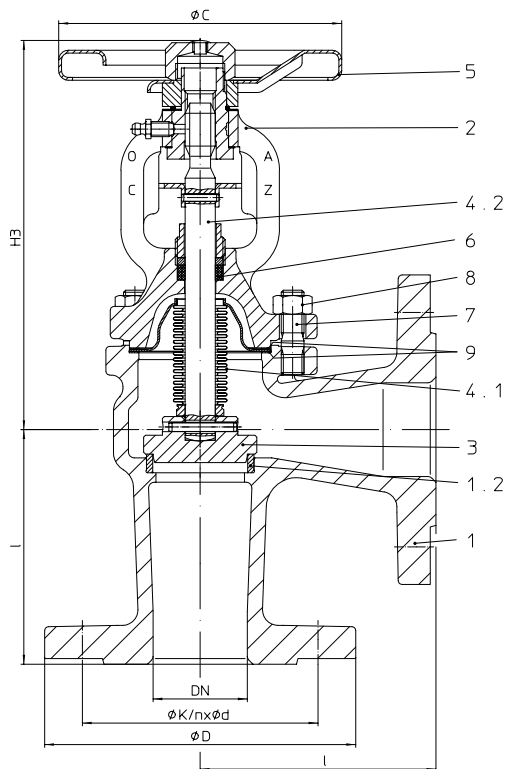
Figura	DN	15	20	25	32	40	50	65	80	100	125	150	200	250	300	350	400	500
12.047 / 22.047		3,7	4,4	5,1	6,5	8,3	11,2	14,6	19,4	31,0	44,0	58,0	99,0	161	235	--	--	--
34.047		4,6	6,4	6,7	7,5	10,0	11,8	17,5	22,0	34,0	49,0	60,0	124	153	261	--	--	--
35.047		4,6	6,4	6,7	7,5	10,0	11,8	17,5	22,0	34,0	49,0	60,0	--	--	--	--	--	--

## ARI-FABA®-LA - Zawór odc. z uszcz. mieszk., wykonany ze staliwa



Figura	Ciśnienie nominalne	Materiał	Średnica nominalna
34.044	PN 25	1.0619+N	DN 15-400
35.044	PN 40	1.0619+N	DN 15-400
Próba: TA-Air TÜV-Test-Nr 088-945053			

### Możliwe zastosowania:

- Przemysł
  - Energetyka
  - Oczyszczalnie gazów
  - Technologie procesowe
  - Dostawa gazu
  - Parowniki
  - Inst. oleju grzewczego
  - Instalacje w spalarniach
  - Instalacje próżniowe
  - Instalacje amoniaku
  - Ciepła woda
  - Ciepłownie
  - Centralne ogrzewanie
  - Inst. chłodnicze i ziębnicze
  - Inne układy przemysłowe
  - Układy parowe
- inne zastosowania na życzenie -

- Mieszek poza przestrzenią medium. Dla zastosowań dla medium pulsującego, o przepływie turbulentnym, za pompami, kolanami, innymi połączeniami, itp.

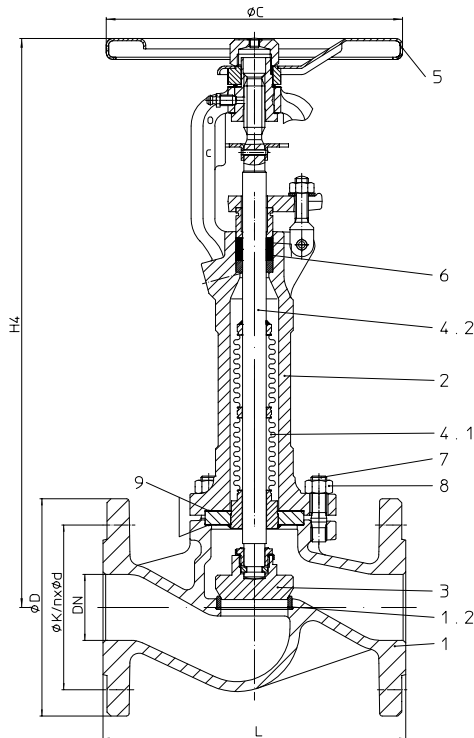
### Masa (kg)

Figura	DN	15	20	25	32	40	50	65	80	100	125	150	200	250	300	350	400	500
34.044 / 35.044		6,1	7,0	8,0	10,0	13,3	16,0	24,0	28,0	42,0	65,0	90,0	170	240	360	410	600	na żąd.

## ARI-FABA®-LA - Zawór odc. z uszcz. mieszk., wykonany z odkuwki stalowej



Figura	Ciśnienie nominalne	Materiał	Średnica nominalna
45.067	PN 40	C 22.8	DN 15-50
Końcówki do spaw. wg DIN 3239 T1, forma 2 (str. 7)			
Próba: TA-Air TÜV-Test-Nr 088-945053			

### Możliwe zastosowania:

- Przemysł
  - Energetyka
  - Oczyszczalnie gazów
  - Technologie procesowe
  - Dostawa gazu
  - Parowniki
  - Inst. oleju grzewczego
  - Instalacje w spalarniach
  - Instalacje próżniowe
  - Instalacje amoniaku
  - Ciepła woda
  - Ciepłownie
  - Centralne ogrzewanie
  - Inst. chłodnicze i ziębnicze
  - Inne układy przemysłowe
  - Układy parowe
- inne zastosowania na życzenie -

- Mieszek poza przestrzenią medium. Dla zastosowań dla medium pulsującego, o przepływie turbulentnym, za pompami, kolanami, innymi połączeniami, itp.

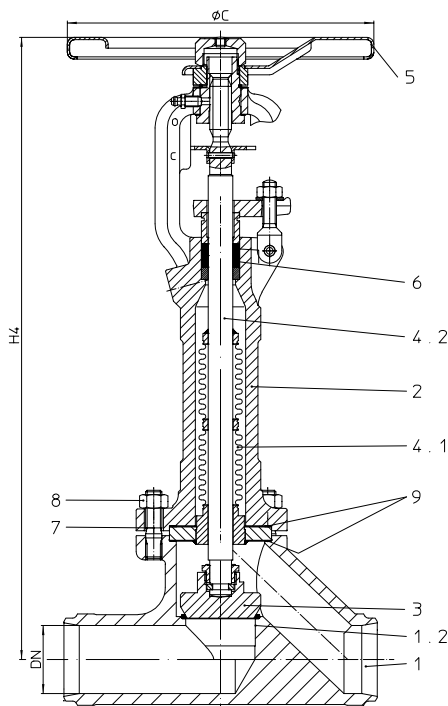
### Masa (kg)

Figura	DN	15	20	25	32	40	50	65	80	100	125	150	200	250	300	350	400	500
45.067		4,7	5,1	6,0	7,0	9,0	11,5	--	--	--	--	--	--	--	--	--	--	--

## ARI-FABA®-LA - Zawór odc. z uszcz. mieszk., wykonany ze staliwa



Figura	Ciśnienie nominalne	Materiał	Średnica nominalna
35.067	PN 40	1.0619+N	DN 65-250
<b>DN 65-200 króćce ze stali St 35.8</b>			
<b>DN 250 końc. do spaw. wg DIN 3239 T1, forma 2 (str. 7)</b>			
Próba: TA-Air TÜV-Test-Nr 088-945053			

### Możliwe zastosowania:

- Przemysł
  - Energetyka
  - Oczyszczalnie gazów
  - Technologie procesowe
  - Dostawa gazu
  - Parowniki
  - Inst. oleju grzewczego
  - Instalacje w spalarniach
  - Instalacje próżniowe
  - Instalacje amoniaku
  - Ciepła woda
  - Ciepłownie
  - Centralne ogrzewanie
  - Inst. chłodnicze i ziębnicze
  - Inne układy przemysłowe
  - Układy parowe
- inne zastosowania na żądanie -

• Mieszek poza przestrzenią medium. Dla zastosowań dla medium pulsującego, o przepływie turbulentnym, za pomocą, kolanami, innymi połączeniami, itp.

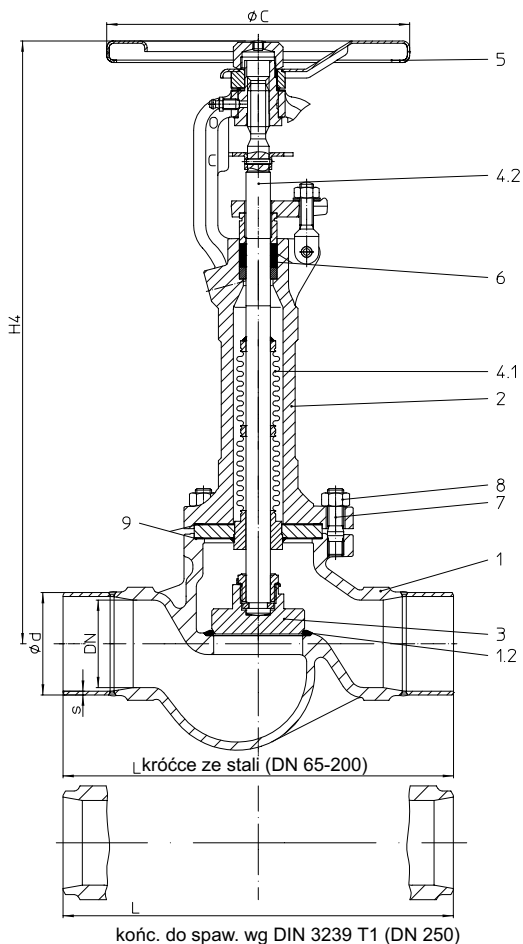
DN	65	80	100	125	150	200	250*
∅ d	76,1	88,9	114,3	139,7	168,3	219,1	--
s	2,9	3,2	3,6	4,0	4,5	6,3	--
* DN 250 końc. do spaw. wg DIN 3239 T1, forma 2 (str. 7)							

### Masa (kg)

Figura	DN	65	80	100	125	150	200	250
35.067		18,0	22,0	32,0	50,0	70,0	130	180
DN 300 na żądanie								

## ARI-FABA®-LA - Zawór odc. z uszcz. mieszkowym, wykonany ze staliwa



Figura	Ciśnienie nominalne	Materiał	Średnica nominalna
35.068	PN 25	1.0619+N	DN 200-300
dla DN <200 patrz Fig. 35.066			
<b>Końc. do spawania wg DIN 3239 T1, forma 2 (str. 7)</b>			
Próba: TA-Air TÜV-Test-Nr 088-945053			

### Możliwe zastosowania:

- Przemysł
  - Energetyka
  - Oczyszczalnie gazów
  - Technologie procesowe
  - Dostawa gazu
  - Parowniki
  - Inst. oleju grzewczego
  - Instalacje w spalarniach
  - Instalacje próżniowe
  - Instalacje amoniaku
  - Ciepła woda
  - Ciepłownie
  - Centralne ogrzewanie
  - Inst. chłodnicze i ziębnicze
  - Inne układy przemysłowe
  - Układy parowe
- inne zastosowania na żądanie -

• Mieszek poza przestrzenią medium. Dla zastosowań dla medium pulsującego, o przepływie turbulentnym, za pomocą, kolanami, innymi połączeniami, itp.

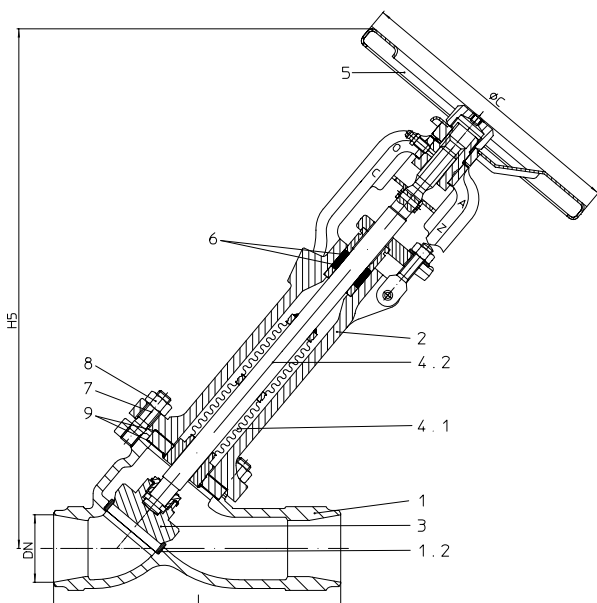
### Masa (kg)

Figura	DN	15	20	25	32	40	50	65	80	100	125	150	200	250	300	350	400	500
35.068		--	--	--	--	--	--	--	--	--	--	--	110	160	240	--	--	--

\*  $\varnothing dp$  wg DIN 2559 T2

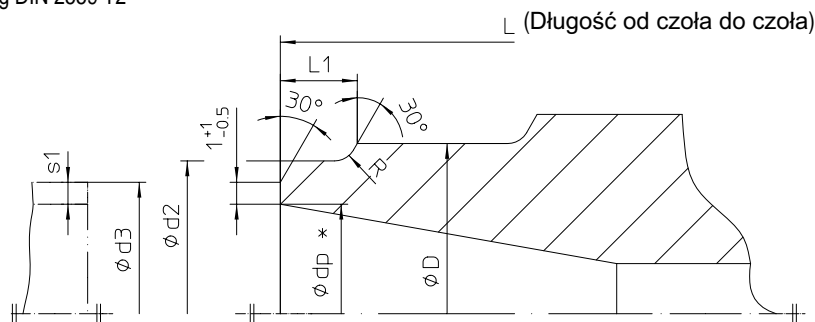

Krawędzie  
wg DIN EN 25817

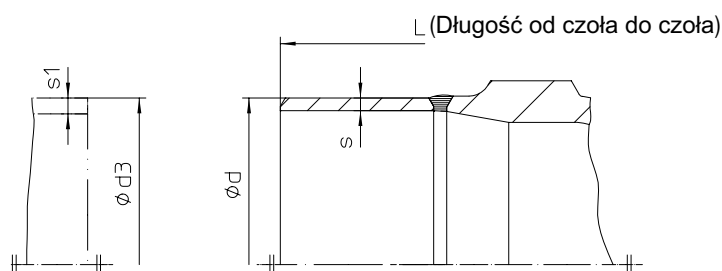

DN	L	Końcówki do spaw. wg DIN 3239 T1, forma 2					Króćce ze stali St 35.8 Przyłącze rurociągu <sup>Δ</sup> kołnierz szyjkowy do spawania		Rura = DIN 3239 T1 $\varnothing d3 \times s1$
		$\varnothing d2$	$\varnothing dp$	$\varnothing D$	R	L1	$\varnothing d$	s	
15	130	22	17,0	29	3	10	--	--	21,3 x 2,0
20	150	28	22,0	34	3	10	--	--	26,9 x 2,3
25	160	34	28,5	40	3	10	--	--	33,7 x 2,6
32	180	43	37,0	47	3	10	--	--	42,4 x 2,6
40	200	49	43,0	57	3	10	--	--	48,3 x 2,6
50	230	61	54,0	67	3	10	--	--	60,3 x 3,2
65	290	77,0	69,0	84	3	10	76,1	2,9	--
80	310	90,0	81,0	100	3	12	88,9	3,2	--
100	350	115,0	104,0	125	3	14	114,3	3,6	--
125	400	141,0	130,5	149	3	18	139,7	4,0	--
150	480	170,0	156,5	176	3	20	168,3	4,5	--
200	600	222,0	204,5	241	5	20	219,1	6,3	--
250	730	276,0	256,5	292	5	25	--	--	273,0 x 8,0
300	850	325,0	306,5	346	5	33	--	--	323,9 x 8,0

**Długość zabudowy wg DIN 3202 T2.**

**Końcówki do spawania wg DIN 3239 T1, forma 2.**

**Króćce spawalnicze wg DIN 2559 T1, Numer kodowy 22.**

Firma ARI w zaworach z końcówkami do spawania używa materiału: 1.0619+N (GS-C25N) wg DIN EN 10213-1-2, C 22.8 wg DIN 17243.

Materiał używana przez firmę ARI na króćce spawalnicze (DN 65-200) to St 35.8 wg DIN 17175.

Opierając się na naszych doświadczeniach, zalecamy elektryczne spawanie zaworów do rurociągów i do siebie nawzajem.

Do spawania należy używać elektrod otulonych.

Unikać spawania gazowego.

Ze względu na użycie różnych materiałów i różnych grubości ścianek rurociągów, podczas spawania gazowego może częściej dochodzić do powstania błędów spawalniczych i zmian struktury materiału, niż podczas spawania elektrycznego (wtrącenia, struktura gruboziarnista).

## Rodzaje grzybków

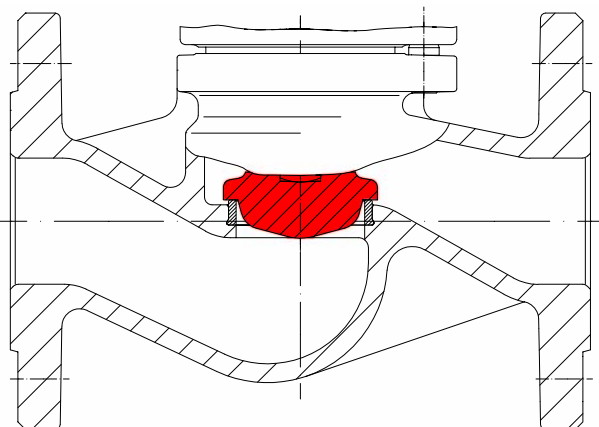

Grzybek regulacyjny

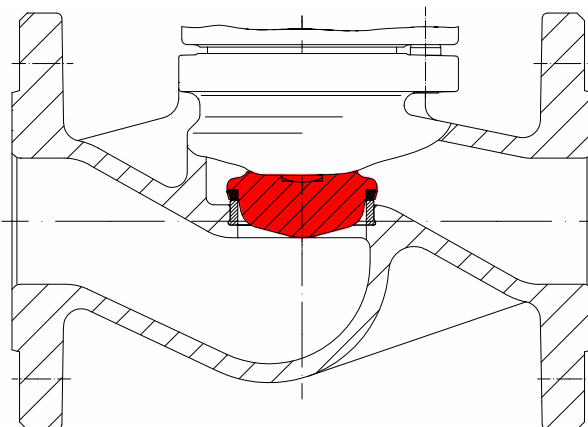

Grzybek reg. z uszczelnieniem miękkim PTFE + 25% węgla  
Max. temperatura pracy 200°C

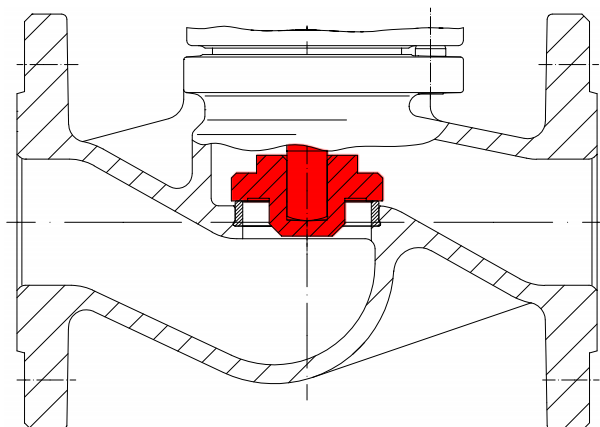

Grzybek luźny - max. ciśnienie różnicowe, patrz tabela ciśnień grzybków równoważących

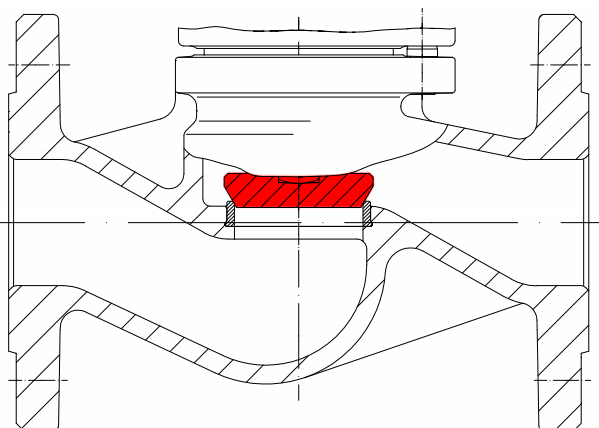

Grzybek z gniazdem krawędziowym

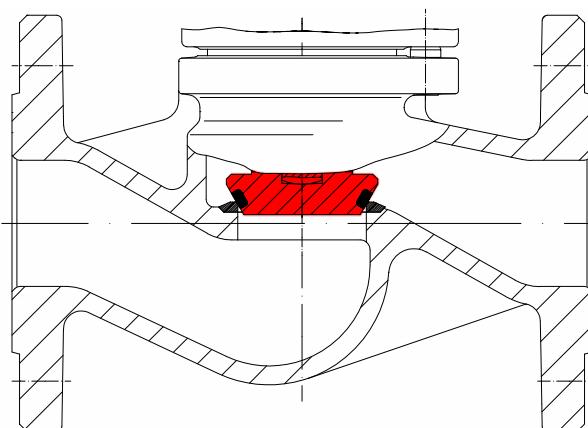

Grzybek z gniazdem krawędziowym; spawany



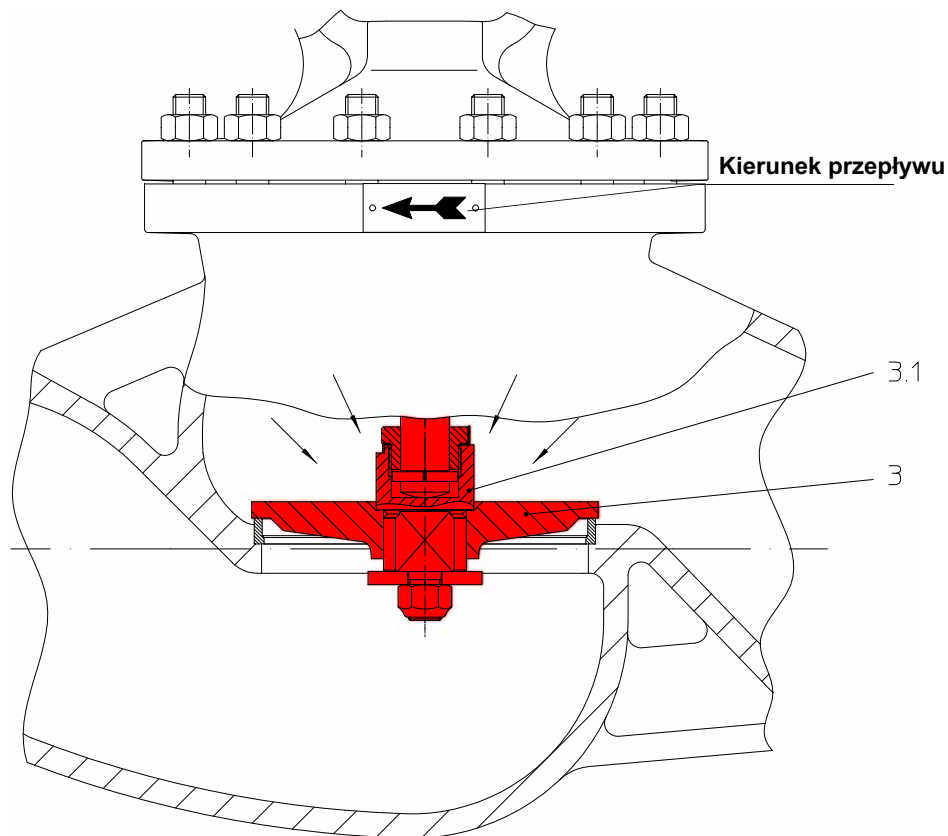

Zawory z **grzybkami równoważącymi** muszą być montowane tak, by medium napływało na grzybek (3). Kierunek przepływu zaznaczono strzałką na zaworze.

**Zasada działania:**

Gdy zawór jest zamknięty, obracanie kółka zaworu odwrotnie do ruchu wskazówek zegara, powoduje otwarcie zaworu pilotowego (3.1) znajdującego się ponad większym grzybkiem równoważącym. Pozwala to na przeniknięcie medium poprzez grzybek i wyrównanie ciśnienia pod grzybkiem. Po wyrównaniu ciśnień, do ciśnień podanych w tabeli, zawór może być otwarty poprzez obracanie kółka ręcznego zaworu, bez użycia dodatkowej siły.

Grzybki równoważące są w pełni efektywne tylko w układach zamkniętych.

Dla układów pompowych, ciśnienie medium działające na drugą stronę grzybka, nie może być zrównoważone.

W układach otwartych (wylot połączony z atmosferą), ciśnienie medium działające na drugą stronę grzybka nie może być zrównoważone.

Układ obejściowy lub podobny jest niezbędny, jeżeli z powodu dużej ilości cieczy w układzie, potrzebny jest zbyt długi czas na wyrównanie ciśnienia.

**Zawory odcinające ARI dla ciśnień większych niż podano w tabeli, muszą być wyposażone w grzybki równoważące:**

Grzybek równoważący	DN	125	150	200	250	300	350	400	500
Ciśnienie różnicowe	$\Delta p$	25 bar	21 bar	14 bar	9 bar	6 bar	4,5 bar	3,5 bar	1,5 bar

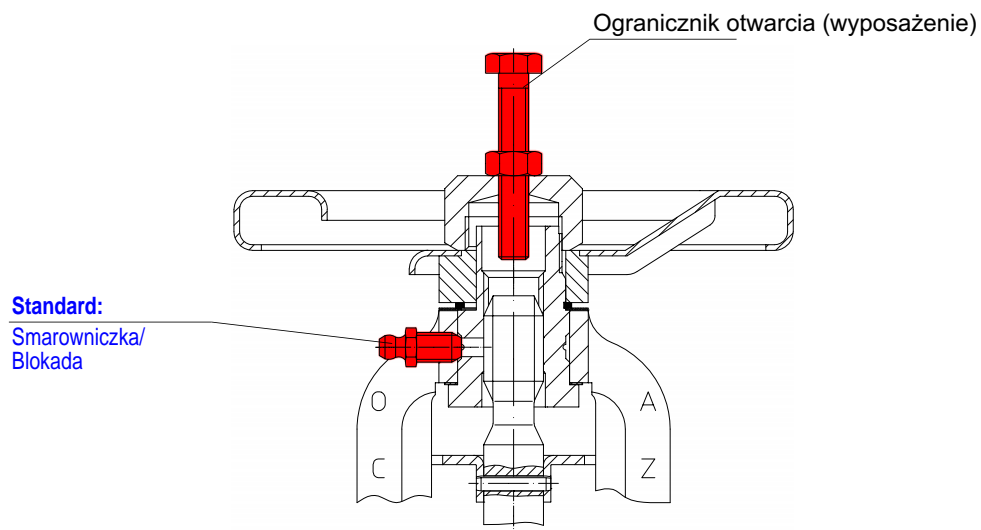

**Funkcje:**

1. Smarowanie  
(Zapobieganie blokowaniu wrzec.)
2. Blokada  
(Pozwala na zablokowanie wrzeciona zaworu w dowolnej pozycji.)

Wielkość gwintu smarownicy	
DN	Wielkość
15- 80	M8 x 55
100	M12 x 70
125-150	M12 x 80
200	M12 x 100
250-300	M12 x 120
350-400	M16 x 160

Smarowniczka / blokada / ogranicznik otwarcia

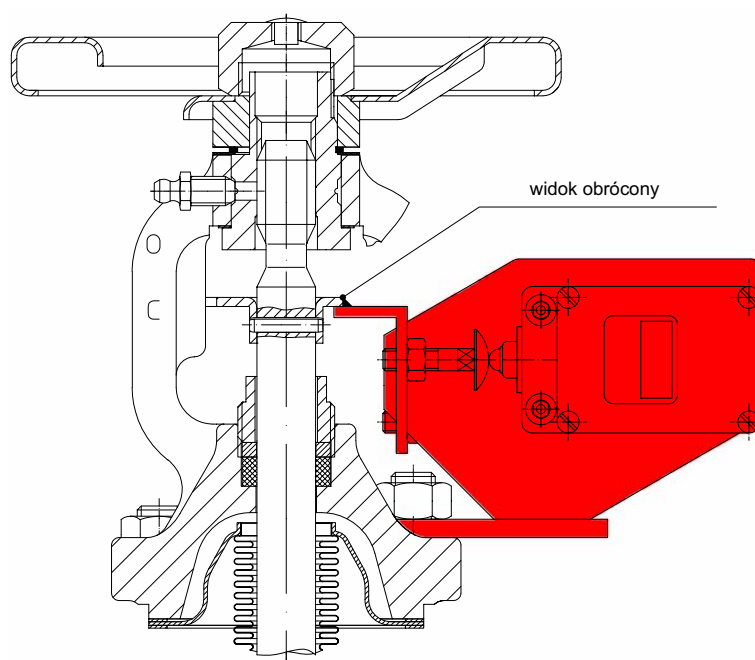

Wyłącznik krańcowy

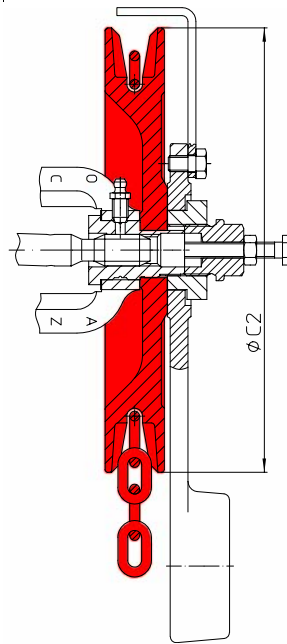
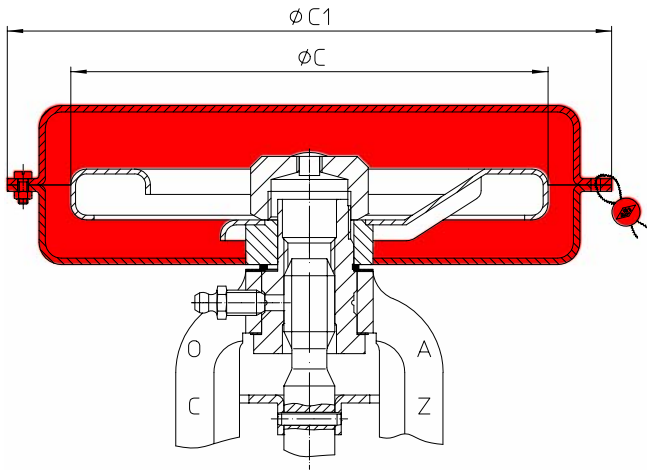

Rozmiar osłony	DN	$\varnothing C$ (mm)	$\varnothing C1$ (mm)
I	15-32	126	170
II	40-80	150	190
III	100-150	300	330

Koło ręczne -  $\varnothing C$  od DN 65 zredukowane !

Zawór z osłoną (zabezpieczenie przed otwarciem zaworu)

DN	$\varnothing C2$ (mm)	Masa (kg)
15-32	180	2.5
40-80	220	7
100-150	260	8.9
200-400	300	11

Koło łańcuchowe

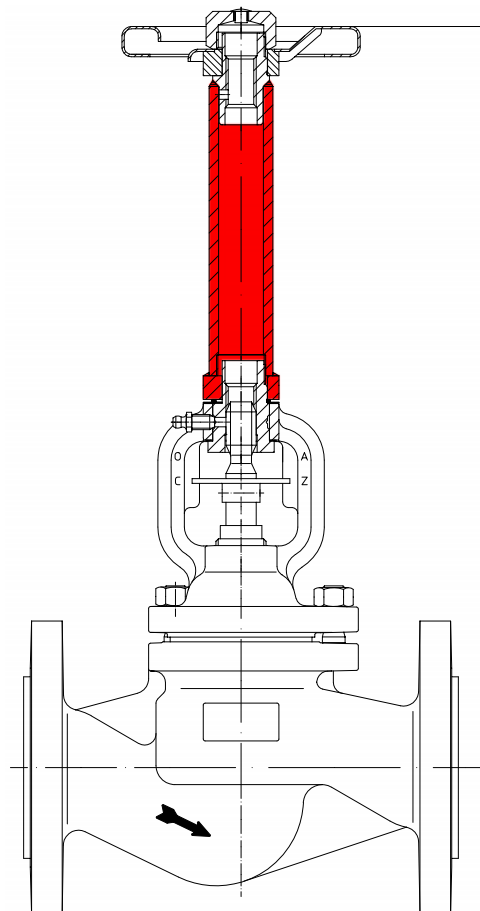

Przedłużenie wrzeciona (długość podać przy zamówieniu)

Wymiary, współczynniki kvs i zeta.

DN	L	I	H1		H2		H3	H4	H5	ØC			B			Skok		Wsp. kvs			Wsp. zeta		
			odlewany	kuty	odlewany	kuty				PN 16 PN 25	PN 40	FABA LA	FABA odlewany	FABA kuty	FABA LA	FABA	FABA LA	prosty	kuty	skośny	prosty	kuty	skośny
15	130	90	205	215	195	205	166	315	--	126	126	126	85	95	--	6	7	4,7	3,3	5,8	3,5	7,2	2,3
20	150	95	205	215	195	205	166	315	--	126	126	126	65	75	--	6	7	7,4	5,8	8,6	4,5	7,3	3,3
25	160	100	210	225	205	210	172	325	--	126	126	126	65	75	--	8	10	11,2	9,2	13	4,8	7,1	3,4
32	180	105	210	230	205	210	175	325	--	126	126	126	50	55	--	8	10	18,3	15,0	20	4,8	7,2	3,9
40	200	115	225	250	235	235	193	430	--	150	150	150	60	65	--	13	17	29,3	23,3	42	4,6	7,3	2,2
50	230	125	230	255	235	235	195	430	--	150	150	150	35	35	--	13	17	44,2	36,0	59	4,9	7,4	2,7
65	290	145	245	--	265	--	213	450	--	175	175	175	10	--	--	16	20	73,2	--	90	5,1	--	3,4
80	310	155	265	--	295	--	227	460	--	175	225	225	45	--	--	20	20	112,2	--	127	5,0	--	3,9
100	350	175	350	--	380	--	294	590	--	225	300	300	90	--	--	25	36	173	--	205	5,1	--	3,6
125	400	200	380	--	415	--	325	620	--	300	300	300	60	--	--	32	40	288	--	310	4,5	--	3,9
150	480	225	410	--	480	--	355	650	--	400	400	400	50	--	--	40	40	410	--	445	4,6	--	3,9
200	600	275	550	--	615	--	440	800	805	520	520	520	110	--	255	50	50	725	--	800	4,6	--	3,8
250	730	325	720	--	740	--	580	860	910	520	--	520	100	--	235	70	65	1145	--	1272	4,5	--	3,7
300	850	375	775	--	795	--	620	970	1010	520	--	520	45	--	220	80	75	1635	--	1817	4,6	--	3,8
350	980	425	975	--	--	--	785	1150	--	640	--	640	--	--	--	90	90	2220	--	--	4,7	--	3,8
400	1100	475	1015	--	--	--	910	1180	--	640	--	640	--	--	--	100	100	3180	--	--	3,9	--	--
500	1350	na żądanie	--	--	--	--	--	1240	--	--	--	640	--	--	--	--	115	4530	--	--	4,6	--	--

Współczynnik zeta po uwzględnieniu tolerancji wsp. kv, obliczenia wg VDI/VDE 2173.

Wymiary kołnierzy na stronie 13 lub na kartach wymiarowych kołnierzy.

Zawór grzybkowy kołnierzyowy: Długość od czoła do czoła (FTF) seria 1 wg DIN EN 558-1 (DIN 3202-1 seria F1)

Zawór grzybkowy kątowy kołnierzy.: Długość od osi do czoła (CTF) seria 8 wg DIN EN 558-1 (DIN 3202-1 seria F32)

Zawór grzybkowy do spawania: Długość od czoła do czoła DIN 3202-2 seria S7

Figura	12.046; 12.047	22. / 23.046; 22. / 23.047	34. / 35.040; 34. / 35.044; 34. / 35.046; 34. / 35.047; 34. / 35.066; 35.067; 35.068	45.040; 45.046 45.067
Poz.	Opis	Materiał, nr materiału (wg DIN, EN)		
1	Korpus	GG-25, 0.6025	GGG-40.3, 0.7043	1.0619+N, 1.0619.01 (GS-C25N)
1.2	Gniazdo	X 20 Cr 13, 1.4021.05		DN ≤ 50: X 20 Cr 13, 1.4021.05; DN > 50: 1.4551
2	Dławnica	GGG-40.3, 0.7043	GGG-40.3, 0.7043	DN ≤ 80: C 22.8, 1.0460 DN > 80: 1.0619+N, 1.0619.01 (GS-C25N)
3	Grzybek	DN ≤ 200: X 20 Cr 13, 1.4021.05 DN > 200: P265 GH (Kbl.HII) DIN 17155, / X 5 CrNiNb 19-9, 1.4551		X 20 Cr13, 1.4021.05
4.1	Mieszek uszczelniający	X 6 Cr Ni Mo Ti 17122, 1.4571		
4.2	Wrzeciono	X 20 Cr 13, 1.4021.05		dla FABA LA: X 6 CrNiTi 18-10, 1.4541
5	Koło ręczne	DN ≤ 125: St malowana DN > 125: GG-25, 0.6025 malowane		St 12-03 malowana
6	Uszczelnienie	Czysty grafit		
7	Śruba	5.6	24 CrMo 5, 1.7258	
8	Nakrętka	--	Ck 35, 1.1181	
9	Uszczelka	Blacha CrNi obustronnie powlekana czystym grafitem		

Należy przestrzegać wymagań / informacji technicznych !

Instrukcje montażu można zamawiać w firmie Klimatech, e-mail: klimatech@klimatech.net.pl

Zawory ARI wykonane z żeliwa GG-25 nie spełniają wymagań TRD 110.

Wyroby posiadają dopuszczenia TRB 801 Nr 45 (dla GG-25 nie ma dopuszczeń TRB 801 Nr 45.)

Dobór właściwych zaworów może ułatwić przedstawiciel firmy, e-mail: klimatech@klimatech.net.pl

**Charakterystyki przepływu ARI-FABA - patrz aneks techniczny.**

Klasa szczelności wg DIN 3230-3 (klasa szczelności 1).

Opis alternatywny wg DIN 3356 „zawory“.

Kołnierze wg DIN 2533 / 2544 / 2545.

Końcówki do spawania wg DIN 3239.

**Zależność ciśnienia od temperatury**

Materiał	PN	Temperatura								
		-60°C do <-10°C*	-10°C	120°C	200°C	250°C	300°C	350°C	400°C	450°C
GG-25	16	---	16 bar	16 bar	13 bar	11 bar	10 bar	---	---	---
GGG-40.3	16	---	16 bar	16 bar	13 bar	13 bar	13 bar	10 bar	---	---
GGG-40.3	25	---	25 bar	25 bar	20 bar	18 bar	16 bar	15 bar	---	---
1.0619+N / C 22.8	25	12,5 bar	25 bar	25 bar	22 bar	20 bar	17 bar	16 bar	13 bar	10 bar
1.0619+N / C 22.8	40	20 bar	40 bar	40 bar	35 bar	32 bar	28 bar	24 bar	21 bar	18 bar

\* Śruby i nakrętki wykonane z materiału A4-70

**Standardowe wymiary kołnierzy**

DN	PN 6			PN 16			PN 25			PN 40		
	Ø D	Ø K	n x Ø d1	Ø D	Ø K	n x Ø d1	Ø D	Ø K	n x Ø d1	Ø D	Ø K	n x Ø d1
15	80	55	4 x 11	95	65	4 x 14	95	65	4 x 14	95	65	4 x 14
20	90	65	4 x 11	105	75	4 x 14	105	75	4 x 14	105	75	4 x 14
25	100	75	4 x 11	115	85	4 x 14	115	85	4 x 14	115	85	4 x 14
32	120	90	4 x 14	140	100	4 x 18	140	100	4 x 18	140	100	4 x 18
40	130	100	4 x 14	150	110	4 x 18	150	110	4 x 18	150	110	4 x 18
50	140	110	4 x 14	165	125	4 x 18	165	125	4 x 18	165	125	4 x 18
65	160	130	4 x 14	185	145	4 x 18	185	145	8 x 18	185	145	8 x 18
80	190	150	4 x 18	200	160	8 x 18	200	160	8 x 18	200	160	8 x 18
100	210	170	4 x 18	220	180	8 x 18	235	190	8 x 22	235	190	8 x 22
125	240	200	8 x 18	250	210	8 x 18	270	220	8 x 26	270	220	8 x 26
150	265	225	8 x 18	285	240	8 x 22	300	250	8 x 26	300	250	8 x 26
200	320	280	8 x 18	340	295	12 x 22	360	310	12 x 26	375	320	12 x 30
250	---	---	---	405	355	12 x 26	425	370	12 x 30	450	385	12 x 33
300	---	---	---	460	410	12 x 26	485	430	16 x 30	515	450	16 x 33
350	---	---	---	520	470	16 x 26	555	490	16 x 33	580	510	16 x 36
400	---	---	---	580	525	16 x 30	620	550	16 x 36	660	585	16 x 39
500	---	---	---	715	650	20 x 33	730	660	20 x 36	755	670	20 x 42

**Podczas zamawiania należy podać:**

1. Figurę
2. Ciśnienie nominalne (PN)
3. Średnicę nominalną (DN)
4. Wykonanie specjalne / wyposażenie

**Przykład:**

Figura 35.046; ciśnienie nominalne PN 40; średnica nominalna DN 100.

Wymiary w mm
Masa w kg
1 bar $\triangleq$ 10 <sup>5</sup> Pa $\triangleq$ 0,1 MPa
Kvs w m <sup>3</sup> /h
1Kvs $\triangleq$ 0,85 Cv



**Technika przyszłości.  
NIEMIECKIE ARMATURY WYSOKIEJ JAKOŚCI**

ARI-Armaturen Albert Richter GmbH & Co. KG, D-33756 Schloß Holte-Stukenbrock,  
telefonem +49 52 07 / 994-0, lub faksem +49 52 07 / 994-158 Internet: <http://www.ari-armaturen.com> e-mail: [klimatech@klimatech.net.pl](mailto:klimatech@klimatech.net.pl)